

# NYE COMBO VAREBIL



# ALLE FAKTA TALER FOR COMBO

Nye Combo varebil er alt du forventer av en effektiv, pålitelig og allsidig varebil. Best i sin klasse og tilgjengelig i en rekke størrelser, kan Combo varebil kjøre last på opptil et tonn – uten problemer. Det romslige, multifunksjonelle interiøret,

drivstoffeffektive motorer og nyskapende funksjoner sørger for at den totale eierkostnaden er på sitt laveste, mens den daglige produktiviteten din er på sitt høyeste.

- ✓ **1. Lavt drivstofforbruk:** Motorer i toppklasse har forbedret drivstofforbruk og redusert CO<sub>2</sub>-utslipp.
- ✓ **2. Moderne kupé:** 8" berøringsskjerm i farger<sup>1</sup>, oppvarmede seter, oppvarmet skinnratt<sup>1</sup> og høy sittestilling gjør all pendling til en hyggelig opplevelse.
- ✓ **3. Romslig oppbevaring:** Opptil 15 oppbevaringsrom sikrer at du alltid er helt forberedt for enhver jobb.
- ✓ **4. Høy kapasitet:** Passasjerbenken og den gjennomgående skilleveggen øker Comboens lasterom<sup>2,3</sup> opptil 4,4 m<sup>3</sup>. Passasjerbenken foldes enkelt ned for å øke lastelengden for optimal bruk og fleksibilitet.
- ✓ **5. Avanserte assisteringsystemer;** 11 funksjoner som Flank Guard<sup>1</sup>, ryggekamera<sup>1</sup> og cruisekontroll gjør at du unngår stress og hjelper deg med å få jobben gjort.
- ✓ **6. Høy nyttelast;** Med en maksimal nyttelast på opptil 1 000 kg<sup>1,4</sup>, sørger nye Combo varebil for at tung last ikke er noe problem.
- ✓ **7. Sikkerhetssystemer:** Innovative sikkerhetsfunksjoner som filskiftevarsler<sup>1</sup>, frontkollisjonsvarsel med automatisk bremsing i nødssituasjoner<sup>5,6</sup> og trøtthetsvarsel for føreren. Alt dette holder deg trygt på veien.

<sup>1</sup>Tilleggsutstyr. <sup>2</sup>Combo varebil med lang akselavstand med passasjerbenk og skillevegg med luke. <sup>3</sup>Opptil 4,4 m<sup>3</sup> for Combo varebil med lang akselavstand. Med passasjerbenk og skillevegg med luke. <sup>4</sup> Combo varebil med lang akselavstand har en nyttelast på 950 kg. <sup>5</sup>Vil bli tilgjengelig ila. 2019. <sup>6</sup>Se baksiden.





# ALLSIDIGHET FOR SELV DE TØFFESTE JOBBENE

**1. Digert lasterom:** Combo varebil har alt du ønsker fra din romslige varebil – en lav lastekant, massevis av plass og utmerket tilgjengelighet. Totalt lasterom<sup>1</sup> på 3,8 til 4,4 m<sup>3</sup> er tilgjengelig gjennom enten bakdører med 180° åpning, bakluken eller skyvedører.

**2. Funksjonell og allsidig passasjerbenk<sup>2</sup>:**

**A. Normal:** Nøkkelen er å kunne tilpasse seg jobben. To-seters passasjerbenk tilpasser sømløst din varebil til behovene dine med plass til tre personer foran.

**B. Oppslått:** For økt lastevolum kan det ytre benkesetet slås opp for å gi plass til mer besværlig last i gulvplassen foran og i fotbrønnen.

**C. Bord:** Det midtre setet på passasjerbenken foran kan også enkelt foldes ned for å bli et nyttig bord, og omvandler Combo varebil til et mobilt kontor.

**D. Nedslått:** Alternativt kan du slå det ytre passasjerselet ned for å maksimere lastelengden.

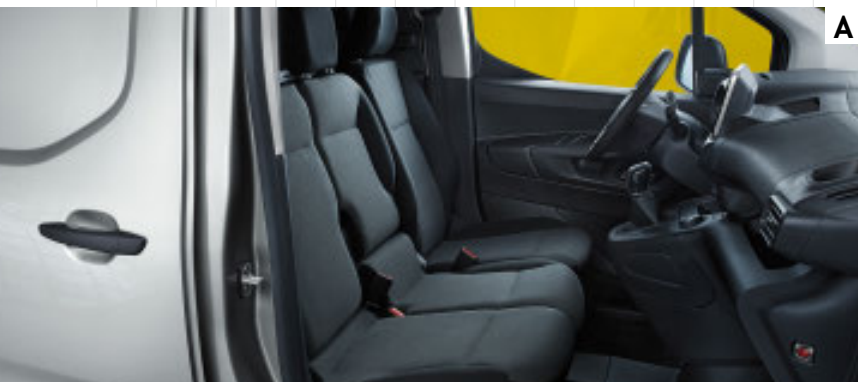

A



B



C



D

<sup>1</sup> Opptil 4,4 m<sup>3</sup> for Combo varebil med lang akselavstand. Med passasjerbenk og skillevegg med luke.  
<sup>2</sup> Tilgjengelig avhengig av konfigurasjon.



# FOR ALLE SOM LØFTER TUNGT

- 1. Combo varebil L2:**  
Inkluderer alle de praktiske funksjonene til Combo varebil L1 med enda mer plass.
- 2. Bakluke<sup>1</sup>:** Beskytt lasten din mot dårlig vær når du laster og losses.
- 3. Skillevegg:** Hold passasjerer og last adskilt med den faste skilleveggen mellom passasjer- og varerom – tilgjengelig med eller uten vindu avhengig av konfigurasjon.
- 4. Skillevegg med luke<sup>2,3</sup>:** Denne skilleveggen inkluderer en åpningsluke som er ideell for profesjonelle som trenger å transportere lange gjenstander på opp til 3 440 mm<sup>4</sup>. Tilgjengelig avhengig av setekonfigurasjon.



2



3



4

- <sup>1</sup> Kun tilgjengelig for L1.  
<sup>2</sup> Tilleggsutstr.  
<sup>3</sup> Tilgjengelig med eller uten vindu.  
<sup>4</sup> Lastelengde for Combo varebil med lang akselavstand (L2).





# ET INTERIØR BYGGET FOR KOMFORT

- 1. Funksjonell komfort:** En 8-tommers berøringsskjerm<sup>1</sup> for total kompatibilitet med Apple CarPlay™ og Android Auto™<sup>2</sup>, knytter Combo varebil perfekt sammen funksjonalitet, innovasjon og velvære. Slapp av med fasiliteter som trådløs lading<sup>1</sup>, designet for å holde deg i gang hele dagen.
- 2. Praktisk oppbevaring:** Opptil 15 lett tilgjengelige oppbevaringsrom som gjør det enklere å finne og oppbevare nødvendigheter f.eks. under stolen.
- 3. Oppvarmingsfunksjoner:** Hold hendene dine og kroppen varme når temperaturen begynner å falle, med de oppvarmede setene og oppvarmet skinnratt<sup>1</sup>.
- 4. Multimedia Navi Pro<sup>1</sup>:** Navigasjonssystemet inkluderer en imponerende 8-tommers berøringsskjerm<sup>1</sup> med avansert stemmekontroll og 3D-navigasjon for å holde deg på riktig vei på daglige eller lengre turer.

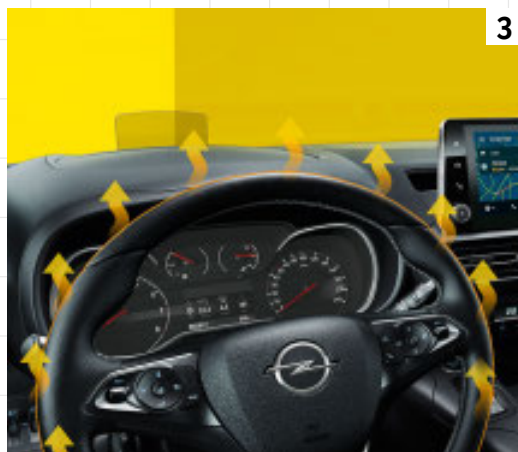

<sup>1</sup>Tilleggsutstyr.  
<sup>2</sup>Kompatibilitet og enkelte funksjoner kan variere avhengig av enhetstypen og versjonen på operativsystemet. Apple CarPlay er et varemerke som tilhører Apple Inc., registrert i USA og andre land. Android er et varemerke som tilhører Google Inc.





# SIKKERHET FØRST

- 1. Automatisk bremsing i nødssituasjoner<sup>1</sup>:** Combo varebils frontkollisjonsvarsel<sup>2</sup> med automatisk bremsing i nødssituasjoner advarer sjåføren hvis et hinder, for eksempel en fotgjenger eller et annet kjøretøy, krysser banen. Hvis det ikke gjøres noe, bremses bilen automatisk og reduserer risikoen for potensielle kollisjoner.
- 2. Head-up display<sup>3</sup>:** Hold viktig førerinformasjon i synslinjen, slik du kan holde øynene trygt på veien.
- 3. Ryggekamera<sup>3</sup>:** Ryggekameraet gir en visning av utsikten for å holde deg oppmerksom på hindringer under parkering eller ryggemanøvrer.
- 4. Automatisk hastighetskontroll<sup>3</sup>:** Ser fremover og opprettholder en sikker avstand fra kjøretøyet foran ved hastigheter mellom 30 og 160 km/t. Den automatiske akselerasjonen og bremsen er ekstremt behagelig på lange turer.
- 5. Flank Guard<sup>3</sup>:** Gir lydadvvarsler og visuelle advarsler for å forhindre kollisjoner i lav hastighet med sidehindere som stolper eller andre kjøretøy.

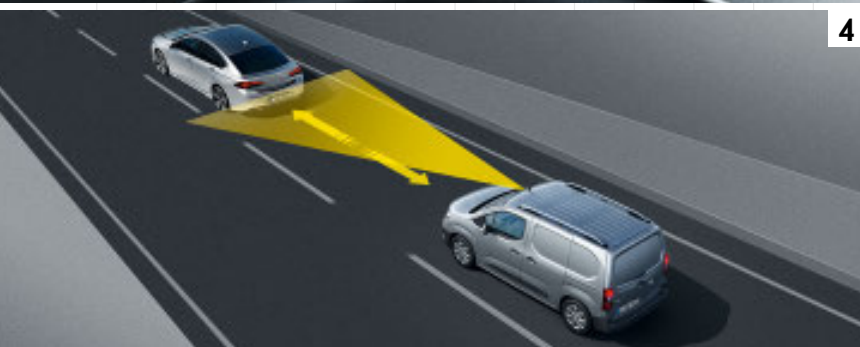

<sup>1</sup>Fungerer automatisk over 5 km/t og under 85 km/t. Fra 0 til 30 km/t er nedbremsingsmålestokken for å redusere sammenstøtshastigheten til kollisjonen 0,9 g. Fra 30 til 85 km/t bremses systemet hastigheten med maksimalt 22 km/t. Etter denne grensen må sjåføren bremse selv for å redusere hastigheten ytterligere.

<sup>2</sup>Standard for Mester Premium, tilleggsetstyr for Edition.

<sup>3</sup>Tilleggsetstyr. Flank Guard blir tilgjengelig i.a. 2019.







# MODELLVARIANTER

## EDITION

### Høydepunkter:

1. Mistral Grey-stoff
2. Oppvarmede, elektronisk justerbare sidespeil
3. R 4.0-radio

- » Bakkestartassistent
- » Bakdører med vindu
- » Sentrallås
- » Elektriske vinduer



### Høydepunkter:

1. Skyvedør høyre side med vindu for Norge
2. Førersete med nakkestøtte som kan justeres i seks retninger og manuell korsryggstøtte
3. Dashbord med ekstra oppbevaring

- » Oppbevaring under setet
- » Air condition
- » Cruisekontroll



## MESTER PREMIUM

### Standardutstyret til Edition, pluss:

1. LED-kjøreløys
  2. Multimedieradio med 8" berøringskjerm (ikke med navi, men mulighet til å speile telefonen)
  3. Gjenkjenning av trafikkskilt
- » 16" stålfelg med hjulkapsel
  - » Automatisk bremsing i nødssituasjoner med fotgjengersensor<sup>1</sup>
  - » Filholderassistent
  - » Parkeringssensorer bak
  - » Beskyttelsesplate helt foran
  - » Lakkert dørhåndtak
  - » Tåkelys med svingfunksjon
  - » Kromdetaljer
  - » Fjernlysassistent

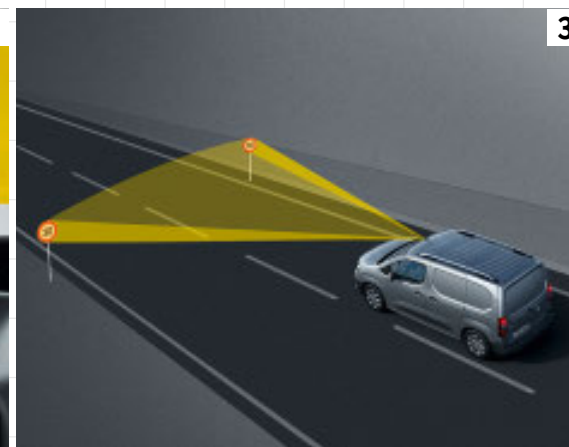

<sup>1</sup>Fungerer automatisk over 5 km/t og under 85 km/t. Fra 0 til 30 km/t er nedbremsingsmålestokken for å redusere sammenstøtshastigheten til kollisjonen 0,9 g. Fra 30 til 85 km/t bremses systemet hastigheten med maksimalt 22 km/t. Etter denne grensen må sjåføren bremse selv for å redusere hastigheten ytterligere. Funksjonaliteten vil bli tilgjengelig i.a. 2019.

# VELG FARGENE DINE



**White Jade<sup>1</sup>**



**Cool Grey<sup>2</sup>**



**Night Blue<sup>2</sup>**



**Onyx Black<sup>1</sup>**





**Quartz Grey<sup>2</sup>**



**Moonstone Grey<sup>2</sup>**



**Cosmic Brown<sup>3</sup>**



**Ruby Red<sup>1,4</sup>**

<sup>1</sup>Fast. <sup>2</sup>Metallic. <sup>3</sup>Perleeffekt. <sup>4</sup>Tilgjengelig ila 2019.

# DEKK OG FELGER



**16" stålfelg med halv-dekkende hjulkapsel**  
6,5 J x 16, 205/60 R 16-dekk



**16" stålfelg med Silver-kapsel i Rotor-design,**  
6,5 J x 16, 205/60 R 16-dekk





**16" stålfelg med Silver-kapsel i 7-segment-design,**  
6,5 J x 16, 205/60 R 16-dekk<sup>1</sup>



**16" lettmetallfelger, 7-eiket Bright Silver-design,** 6,5 J x 16, 205/60 R 16-dekk<sup>1</sup>

## DEKKMERKING

FELGER	205/60 R 16	215/65 R 16 M+S
Drivstoffeffektivitetsklasse	B	C
Klasse for veigrep under våte forhold	A	C
Målt verdi for ekstern dekkstøy (dB)	70	69
Klasse for ekstern dekkstøy		

<sup>1</sup>Tilleggsstyr.

# OPEL SERVICE

Når det gjelder service og vedlikehold, leverer Opels nettverk rask, profesjonell og rimelig service og reparasjon. Bilen din er raskt tilbake på veien. Opel har spesialutstyr, verktøy og

kompetanse for dine dine servicemarkedsbehov og bruker kun originale deler montert av Opel-utdannede teknikere. Enkelt sagt er vi er ditt ene stopp for servicemarkedet under ett tak.

## OPEL PROFESJONELT VEDLIKEHOLD



### OPEL-KOMPETANSE

Opels spesialister kjenner bilen din bedre enn noen andre, og gir rask, praktisk og kompetent service til en rimelig pris.

- EU-kontroll
- Service i henhold til bilens serviceplan
- Oljesjekk
- Sommer-/vinterkontroll
- Dekkomlegg og dekkhotell
- Karosseri/skade og glass. Reparasjon og bytte av frontrute

## ELEKTRONISK HELSESEJCK FOR BILEN



### UNNGÅ BEKYMNING MED VÅR GRATIS VISUELLE SJEKK

Vi kontrollerer 97 sikkerhets- og pålitelighetsaspekter visuelt på bilen din. Du bestemmer hva som repareres og når. Ved å håndtere små reparasjoner proaktivt, kan du unngå dyre reparasjoner senere.

- Gratis og uten at du ber om det
- Dekker alle de viktigste sikkerhetsaspekter
- Umiddelbar tilbakemelding
- Rapporter for dine registre

## OPEL ORIGINALDELER



### ALLTID DET BESTE ALTERNATIVET DITT

Opels originale deler er testet for funksjon og sikkerhet, de passer perfekt og er de mest pålitelige delene som er tilgjengelige for bilen din.

- Opels originale batterier er vedlikeholdsfrie – det er ikke nødvendig å fylle på vann
- Opels originale viskerblader reduserer vind og støy til et minimum og forbedrer komforten i høye hastigheter
- Opels originale bremseskiver er laget for best mulig bremseevne og korteste bremselengder
- Opels originale støtfangere er kollisjonstestede og passer skikkelig, slik at bilen beholder det originale utseendet

## OPPDATERINGER AV KART TIL NAVIGASJONSSYSTEMET



### KJØR SMARTERE

God navigasjon krever oppdaterte kart. Opels navigasjonsoppdateringer gir de nyeste kartene og informasjon med tusenvis av ruteoppdateringer – slik at du kan nå målet ditt.

- Spar tid ved å kjøre effektivt
- Spar penger – på både drivstoff og vedlikehold av bilen
- Respekter miljøet – reduser drivstofforbruk og CO<sub>2</sub>-utslipp

**Finn ut mer hos din lokale forhandler!**



# PLASS TIL ALT I COMBO

Uansett hvilken bransje du er i, har Combo varebil en yrkesbil som passer for deg. Velg mellom en 2- eller 3-seters varebil, lengde 1 eller lengde 2 – slik at du aldri trenger å tvile på plassen igjen.

## LASTEEGENSKAPER

VARIANTER	Antall seter	Nyttelast	Totalvekt (i kg)	Maks nyttelast (i kg)	Maks lastevolum (i m <sup>3</sup> )	Maks lastebredde mellom hjulhusene (i mm)	Maks lastehøyde (i mm)	Åpning skyvedører maks bredde/høyde (i mm)	Åpning bak maks bredde/høyde (i mm)
Combo varebil L1	2/3	lav	1 940–2 050	610	3,3/3,8 <sup>1</sup>	1 229	1 236	675 x 1 072	1 241 x 1 119 (bakluke)
		høy	2 315–2 390	948					
Combo varebil L2		høy	2 290–2 400	895	3,9/4,4 <sup>1</sup>	1 229	1 243	759 x 1 072	1 241 x 1 196 (bakdører)

<sup>1</sup>Gjennomlastingsluke.

### Combo varebil L1

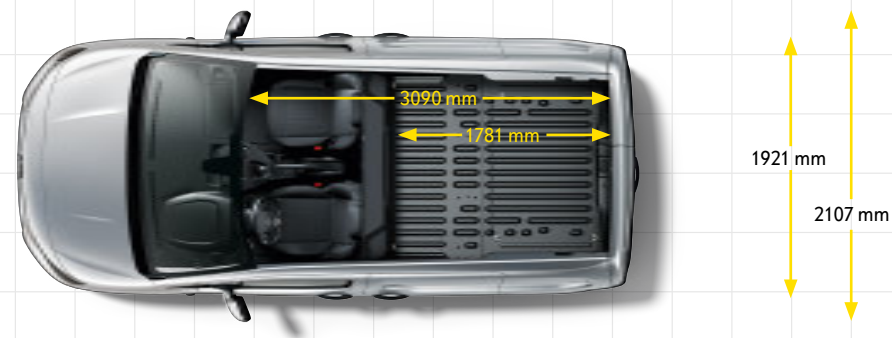

### Combo varebil L2

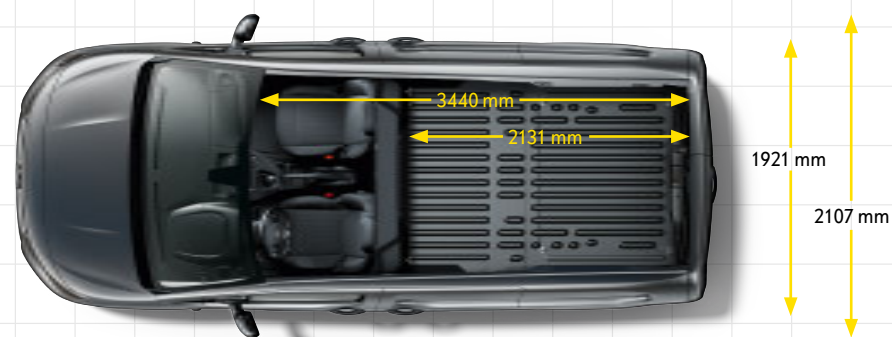

<sup>1</sup> Målene kan variere avhengig av bilens konfigurasjon.

# MOTORSPESIFIKASJONER

MOTORER	1.5 Turbo Diesel (56 kW/76 hk) med BlueInjection- teknologi <sup>2</sup>	1.5 Turbo Diesel (75 kW/102 hk) med start-/stoppsystem og BlueInjection- teknologi <sup>2</sup>	1.5 Turbo Diesel (96 kW/130 hk) med start-/stoppsystem og BlueInjection- teknologi <sup>2</sup>	
---------	---	---	---	--

Girkasse	MT-5	MT-5	MT-6	AT-8
Utslippsklasse	Euro 6d-TEMP	Euro 6d-TEMP	Euro 6d-TEMP	
Tabellen viser data for forbruk og utslipp, avhengig av dekk. Kontakt din Opel-forhandler eller se prislisen for mer spesifikk informasjon.				
Drivstoff	Diesel	Diesel	Diesel	
Drivstofforbruk i l/100 km <sup>1</sup>				
Bykjøring	4,9–4,7	4,6–4,2	4,9	4,7–4,5
Landeveiskjøring	4,0–3,9	4,1–3,8	4,4–4,1	4,4–4,1
Kombinert kjøring	4,4–4,2	4,3–3,9	4,6–4,4	4,5–4,3
CO <sub>2</sub> -utslipp kombinert kjøring i g/km <sup>1</sup>	115–110	114–104	123–116	119–113

MT-5/MT-6 = 5-/6-trinns manuell girkasse AT-8 = 8-trinns automatgirkasse

All informasjon var korrekt og oppdatert på tidspunktet for trykking. Opel forbeholder seg retten til å endre motorspesifikasjonene til enhver tid. Dette kan påvirke innholdet i de oppgitte dataene. Alle tall viser til den europeiske basismodellen med standardutstyr. **For den nyeste informasjonen om tilgjengelige motorer og deres tekniske data, se hjemmesiden vår [opel.no](http://opel.no) eller kontakt forhandleren.**

Verdiene tar ikke hensyn til spesielle bruks- og kjøreforhold, utstyr eller tilleggsutstyr, og kan variere avhengig av dekkformatet. For mer informasjon om offisielt drivstofforbruk og CO<sub>2</sub>-utslippsverdier, kan du lese retningslinjene "Guideline for fuel consumption, CO<sub>2</sub> emissions of new passenger cars" som er gratis tilgjengelig hos alle salgssteder.

<sup>1</sup>Informasjon om drivstofforbruk og CO<sub>2</sub>-utslippsdata er fastsatt ved hjelp av WLTP (Worldwide Harmonized Light Vehicle Test Procedure), og de relevante verdiene blir oversatt tilbake for å tillate sammenlignbarhet i NEDC, i henhold til forskriftene R (EF) 715/2007, R (EU) 2017/1153 og R (EU) 2017/1151.

<sup>2</sup>Biler med BlueInjection-teknologi trenger regelmessige AdBlue®-påfyllinger også mellom anbefalte serviceintervaller. En indikator integrert i kjørecomputeren vil varsle deg når du må å fylle opp.







# TILLEGGSUTSTYR SOM FÅR JOBBEN GJORT

## Spesialutstyr



1



2

1. **Stigeluke:** Åpne stigeluken<sup>1</sup> til 40° for å gjøre det ekstra enkelt å transportere lange gjenstander. Tilgjengelig for L1.
2. **IntelliGrip<sup>1,2</sup>:** Ha et sikkert fotfeste på alle overflater, uansett hvilke forhold, med ekstra grep fra IntelliGrip-systemet.
3. **Tilhengerfeste<sup>1</sup>:** Et kraftig tilhengerfeste gjør tilhengerkjøring enkelt og uanstrengt.
4. **Parkeringsvarmer<sup>1</sup>:** Unngå å sette deg inn i en kald kupé. Med drivstoffdrevet parkeringsvarmer kan du sette den ideelle forhåndsinnstilte temperatur.



3



4

\_\_\_\_\_ ✍️  
\_\_\_\_\_  
\_\_\_\_\_  
\_\_\_\_\_

<sup>1</sup>Tilleggsutstyr. <sup>2</sup>Når du kjører nedover en skråning med en helning på mer enn 5 % og med en hastighet under 30 km/t, vil systemet arbeide for å redusere risikoen for å skli.

# Tilbehør

- 1. Gummimatter!** Beskytt teppet mot gjøreme, vann, veisalt, snø eller skitt med de robuste, rengjøringsvennlige gummimattene, designet spesielt for å passe til din modell.
- 2. Takgrind!** Opels takgrind i aluminium i høy kvalitet er perfekt for å feste store gjenstander. Inkluderer alt nødvendig festemateriale uten at boring er nødvendig.
- 3. Vindusgitter!** Robust beskyttende vindusgitter beskytter bilen og lasten mot alt som kan flytte seg rundt i bagasjerommet.
- 4. Kvalitetsgulv!** Holdbare gulv som tåler kraftig bruk.

Mer utstyr og tilbehør finner du på [www.opel.no](http://www.opel.no)



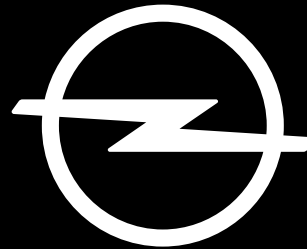

## FREMTIDEN TILHØRER ALLE

Noen funksjonsbeskrivelser i denne brosjyren kan vise til, og noen illustrasjoner kan vise, tillegg utstyr som ikke er inkludert i standardleveransen. Opplysningene i denne brosjyren var korrekte på tidspunktet for trykking. Vi forbeholder oss retten til å endre konstruksjon og utstyr. Fargene som er trykt i brosjyren, er bare omtrentlige i forhold til de faktiske fargene. Tilleggsutstyr som vises på illustrasjonene, kan leveres mot tilleggs kostnad. Tilgjengelighet, tekniske funksjoner og utstyr på våre biler som leveres utenfor Tyskland, kan variere noe fra land til land.

Automatisk bremsing i nødsituasjoner fungerer automatisk over 5 km/t og under 85 km/t. Fra 0 til 30 km/t er nedbremsingsmålestokken for å redusere sammenstøtshastigheten til kollisjonen 0,9 g. Fra 30 til 85 km/t reduserer systemet hastigheten med maksimalt 22 km/t. Etter denne grensen må sjåføren bremse selv for å redusere hastigheten ytterligere. Hastighetsområdet for AEBPD (Automatisk bremsing i nødsituasjoner med fotgjengersensor) avhenger av den registrerte hindringen (mobil hindring: fra 5 til 85 km/t, fast hindring: fra 5 til 80 km/t, fotgjenger: fra 5 til 60 km/t). Opels førerassisteringssystemer er ment å støtte føreren innenfor systemets iboende begrensninger. Føreren er fortsatt ansvarlig for kjøringen.

Resirkulering: informasjon om hvordan kjøretøyene er utviklet med tanke på resirkulering, vårt nettverk for tilbakelevering av kasserte kjøretøyer og resirkulering når bilens levetid er over, finner du på [www.opel.no](http://www.opel.no). Hvis du vil ha mer detaljerte opplysninger om utstyret på våre biler, kan du kontakte den lokale Opel-forhandleren.